

TAKASIMA



МАССАЖНОЕ КРЕСЛО Venerdi Imperante



Руководство пользователя



www.takasima.ru

**Спасибо за покупку массажного кресла Venerdi Imperante.
Внимательно ознакомьтесь с руководством пользователя
перед использованием кресла.
Держите руководство под рукой для справок.
Уделите больше внимания разделу «Меры безопасности».**



После внимательного прочтения сохраните данное руководство в доступном месте для справок.

СОДЕРЖАНИЕ

Введение 4

ПОДГОТОВКА

Меры безопасности 5

Описание внешнего строения 9

Описание внутреннего строения 10

Схемы механических элементов 11

Перечень механических элементов 12

ВВОД В ЭКСПЛУАТАЦИЮ

Инструкция по сборке устройства 13

МАССАЖНЫЕ ОПЕРАЦИИ

Иллюстрации функций и способа использования 17

Пульт дистанционного управления 18

После массажа 26

ХРАНЕНИЕ

Чистка и хранение 27

РАЗНОЕ

Устранение неполадок 28

Технические данные 29

Безопасность при подъёме спинки кресла 30

ВВЕДЕНИЕ

• Обзор функциональных возможностей

Массажное кресло Venerdi Imperante, характеризуется оригинальным дизайном, широким диапазоном функций и удобством в эксплуатации.

• Новый яркие ощущения

1. Функция 3D массажа: В режиме объемного массажа кресло может выполнять не только базовые массажные движения, такие как разминание, постукивание, поколачивание, надавливание, но также общий и разминающий массаж плеч. Эластичные массажные ролики не только разминают, но и создают ощущения фантастического ручного массажа плеч.
2. Функция растяжения; 4 комплекта воздушных подушек сиденья и спинки создаёт эффективное растяжение и скручивание при массаже в области бёдер и талии, расслабляя напряжённые мышцы.
3. Функция покачивания ступней; подставка для ног качается влево и вправо в диапазоне 17 скоростей, избавляя от усталости в ногах после долгой ходьбы.
4. Функция воздушного массажа: 14 воздушных подушек подставки для ног делают ритмичный сдавливающий массаж ног и ступней, улучшая кровообращение.
5. Двойная воздушная помпа обеспечивает глубокий и сильный массаж.
6. Инновационная массажная программа: данная программа сочетает в себе удобство в использовании и традиционные методы китайской медицины, она включает в себя вибрационное воздействие, растирание, поколачивание, постукивание, ударение и другие 10 комбинированных массажных функций для шеи, плеч, талии, ягодиц, ног и стоп, стимулирует аккупунктурные точки Вашего тела, снимает усталость и превосходно расслабляет.

• Универсальный мягкий массаж

1. Функция автоматического распознавания тела. При помощи этой функции кресло настраивает работу массажных роликов под параметры Вашего тела.
2. Функция распознавания длины ног. Автоматическое сканирование позволяет настроить подставку для ног в соответствии с индивидуальными параметрами человека. Подставка может автоматически регулироваться до 23 см, принимая правильную позицию для массажа.
3. Специально удлиненная спинка массажного кресла подойдет для людей высокого роста.

• Удобство, быстрый ввод в эксплуатацию, привлекательный дизайн.

1. Подлокотники кресла могут подниматься и отодвигаться, 2 комплекта воздушных подушек, расположенных на подлокотниках, обеспечат Вам эффективный, комфортный воздушный массаж обеих рук, после массажа подлокотники отодвигаются.
2. Подлокотник и подставка для ног отсоединяются от основного кресла, легко собираются, удобны для перемещения.
3. Основной пульт управления отсоединяется от кресла.







• Комфорт и красота

1. Цветной LCD сенсорный дисплей, меню управления, 6 языков с иллюстрациями и текстовыми пояснениями, голосовым суфлёром для лучшего управления.
2. Встроенный MP3 проигрыватель воспроизводит музыку в MP3 и WMA формате, воспринимает AVI/MPG/MP4 форматы с USB дисков, SD и MMC карт, в наличии имеются спикеры и гнездо для подключения наушников.
3. Механический привод и специальная конструкция кресла делают процедуру массажа бесшумной и комфортной.

ПОДГОТОВКА

МЕРЫ БЕЗОПАСНОСТИ

- Внимательно прочтите данное руководство перед вводом устройства в эксплуатацию.
- Глава «Меры безопасности» предназначена для того, чтобы избежать поломок и повреждений при эксплуатации.

 Предупреждение	Знак указывает на опасность получения тяжелых травм.		
 Осторожно	Знак указывает на возможность повреждений и поломок объектов, находящихся в непосредственной близости.		
Основные знаки:			
	Этот знак означает «недопустимые действия»		Этот знак означает «самостоятельная разборка запрещена»
	Этот знак означает «следовать инструкциям»		Этот знак означает «правильная работа с проводкой»

ОСНОВНЫЕ МЕРЫ БЕЗОПАСНОСТИ

При использовании электрических приборов, всегда должны соблюдаться следующие основные меры по обеспечению безопасности:





ОПАСНОСТЬ – Для снижения риска поражения электричеством:

1. Всегда выключайте прибор из электрической розетки после использования и перед чисткой.





ПРЕДУПРЕЖДЕНИЕ – для уменьшения риска ожогов, возгораний, поражений электричеством и прочих травм:

1. Никогда не оставляйте включенный прибор без присмотра. Выключайте прибор из розетки, когда не используете прибор или присоединяете/отсоединяете его элементы.
2. Не накрывайте покрывалом или подушкой. Интенсивное нагревание может быть причиной возгорания, поражения электричеством и травм.
3. Не допускайте использование массажного кресла детьми, инвалидами, людьми с ограниченными возможностями без присмотра.
4. Избегайте попадания жидкостей на поверхность кресла.
5. Не распыляйте вблизи аэрозоль (спрей), используйте, в помещениях со свободным доступом кислорода.



- ✦ • Соблюдайте следующие меры безопасности.

 Предупреждение		
	<ul style="list-style-type: none"> • Пациенты с остеопорозом. • Пациенты с заболеванием сердца (включая наличие электрокардиостимулятора или использование другого медицинского имплантируемого устройства). • Беременные женщины и лица с плохим самочувствием перед использованием кресла должны проконсультироваться с врачом. • Использование устройством в алкогольном опьянении запрещается. 	Данным лицам не рекомендуется использовать массажное кресло.
	<ul style="list-style-type: none"> • Если вы чувствуете недомогание во время использования кресла, прекратите процесс массажа и проконсультируйтесь с врачом. • Не массируйте голову слишком интенсивно. • Не делайте массаж живота или коленей, будьте осторожны при проведении массажа шеи. 	Риск несчастного случая и травмы.
	<ul style="list-style-type: none"> • Запрещено сгибать запасные части, такие как подушки, провода. 	Несчастный случай
	<ul style="list-style-type: none"> • Провод электропитания, вилка и розетка не должны использоваться, если их контакты находятся в неплотном или поврежденном состоянии. Нельзя скручивать, связывать, сдавливать шнур питания. • Используйте лишь установленное напряжение, во избежание поражения электрическим током или поломок. 	Возгорание и поражение электричеством
	<ul style="list-style-type: none"> • Чтобы избежать поражения электричеством не открывайте и не разбирайте кресло, оно не предназначено для самостоятельной починки. 	Разборка и хранение

МЕРЫ БЕЗОПАСНОСТИ

 Осторожно		
	<ul style="list-style-type: none"> Используйте кресло на плоских ровных поверхностях. 	Во избежание падения.
	<ul style="list-style-type: none"> Ставьте кресло на расстоянии в 40 см от стены, чтобы обеспечить достаточно места для наклона спинки. 	Для опускания спинки.
	<ul style="list-style-type: none"> Максимально рекомендованное время продолжительности массажа составляет 20 минут, 5 минут на каждую зону. 	Чрезмерно продолжительный массаж может стать причиной неприятных ощущений.
	<ul style="list-style-type: none"> Во избежание травм, не садитесь в работающее кресло. 	Во избежание случайных травм
	<ul style="list-style-type: none"> Перед тем, как подключить вилку к розетке, убедитесь, что выключатель находится в положении «выключено». 	
	<ul style="list-style-type: none"> Прежде чем вынуть вилку из розетки, отключите блок питания. 	Во избежание несчастных случаев во время выключения электропитания
	<ul style="list-style-type: none"> Удостоверьтесь, что вилка вставлена в розетку полностью 	Опасность возгорания и короткого замыкания
	<ul style="list-style-type: none"> Обеспечьте правильную прокладку заземляющего провода. Вилка должна быть подключена к розетке с заземлением. Заземление не должно быть изогнуто или обрезано.  	Во избежание утечки или поражения электрическим током
	<ul style="list-style-type: none"> Не надавливайте руками и не наступайте на массажные головки. Не помещайте руки между работающими массажными головками. Не помещайте руки или ноги между работающими механическими деталями. Не роняйте и не вставляйте никакие предметы в зазоры массажного кресла. Не становитесь, не садитесь и не размещайте никакие предметы на спинке, на подлокотниках или на подставке для ног. Не вставляйте на кресло во время использования. Не двигайте кресло во время использования. Не вынимайте вилку из розетки и не выключайте питание кресла во время использования. Не помещайте руки или голову в подставку для ног, находящуюся в наклонном положении. Не садитесь и не давите на спинку, когда кресло находится в наклонном положении. Не производите массаж обнаженной кожи или кожи, покрытой тонкой одеждой, это может вызвать болевые ощущения. 	Во избежание несчастных случаев или травм
	<ul style="list-style-type: none"> Оберегайте кресло от воздействия тепла, влаги, острых предметов и коррозионной, пожароопасной и взрывоопасной среды. Запрещается использование электрических одеял и других обогревательных приборов на кресле. 	Во избежание выцветания, потери цвета обивки или затвердения и износа полиуретана.

МЕРЫ БЕЗОПАСНОСТИ

 Осторожно		
	<ul style="list-style-type: none"> Пожалуйста, не храните и не используйте кресло во влажной среде, например, у плавательного бассейна или в ванной. Кресло и пульт управления должны всегда оставаться сухими. Не используйте кресло, если у вас влажная кожа. 	Во избежание утечки или поражения электрическим током
	<ul style="list-style-type: none"> Убедитесь, что заземление выполнено правильно (неправильное выполнение может привести к поражению электрическим током. Если вы не знаете, как выполнить заземление, обратитесь к профессиональному электрику). Не используйте переходник для вилки (если прилагаемая вилка не подходит к розетке, не заменяйте ее самостоятельно, а обратитесь к профессиональному электрику.) 	Во избежание поражения электрическим током

Инструкция по заземлению

-  Кресло оснащено проводом, имеющим заземление. Вилка должна быть вставлена в соответствующую розетку, правильно установленную и подходящую для данной вилки.

Замена предохранителя

-  При перегорании предохранителя выключите кресло и отключите его от сети. Откройте крышку, закрывающую предохранитель, расположенную на коробке с переключателями. Замените предохранитель на другой того же размера и закройте крышку. Вы также можете обратиться к электрику для замены предохранителя.

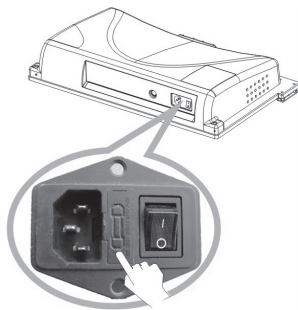

Места, в которых не разрешено выполнение заземления

Газовая труба: может стать причиной пожара или взрыва.

Телефонный провод и громоотвод: во время грозы может вызвать поражение электрическим током и пожар.

Водопровод: заземление бесполезно в случае пластиковых труб.

ВНЕШНИЕ СТРУКТУРНЫЕ КОМПОНЕНТЫ



ВНУТРЕННИЕ СТРУКТУРНЫЕ КОМПОНЕНТЫ

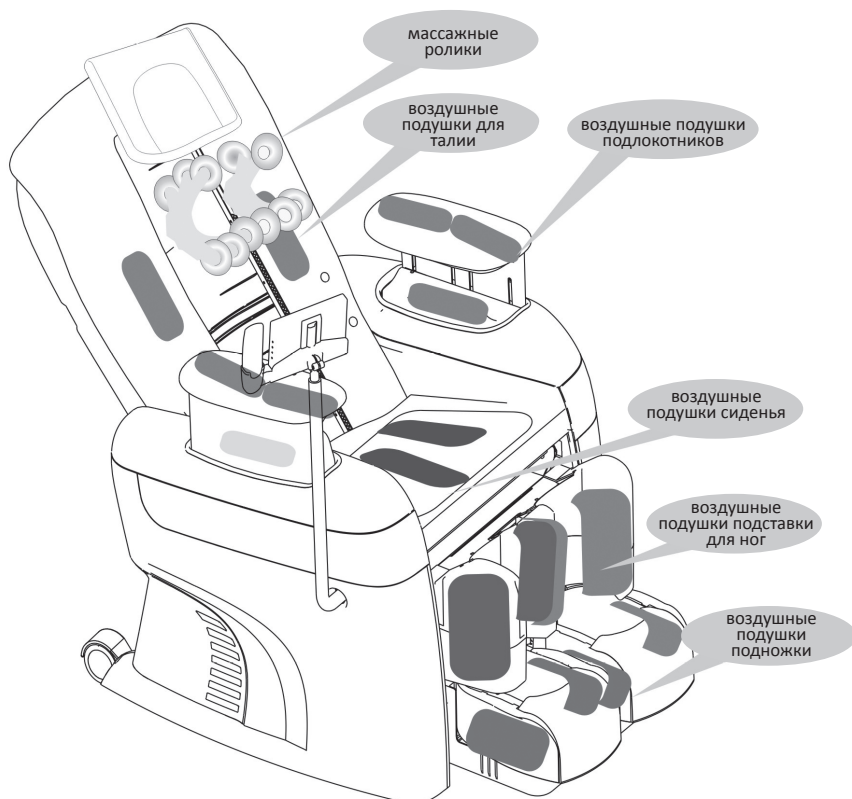

СХЕМЫ МЕХАНИЧЕСКИХ ЭЛЕМЕНТОВ

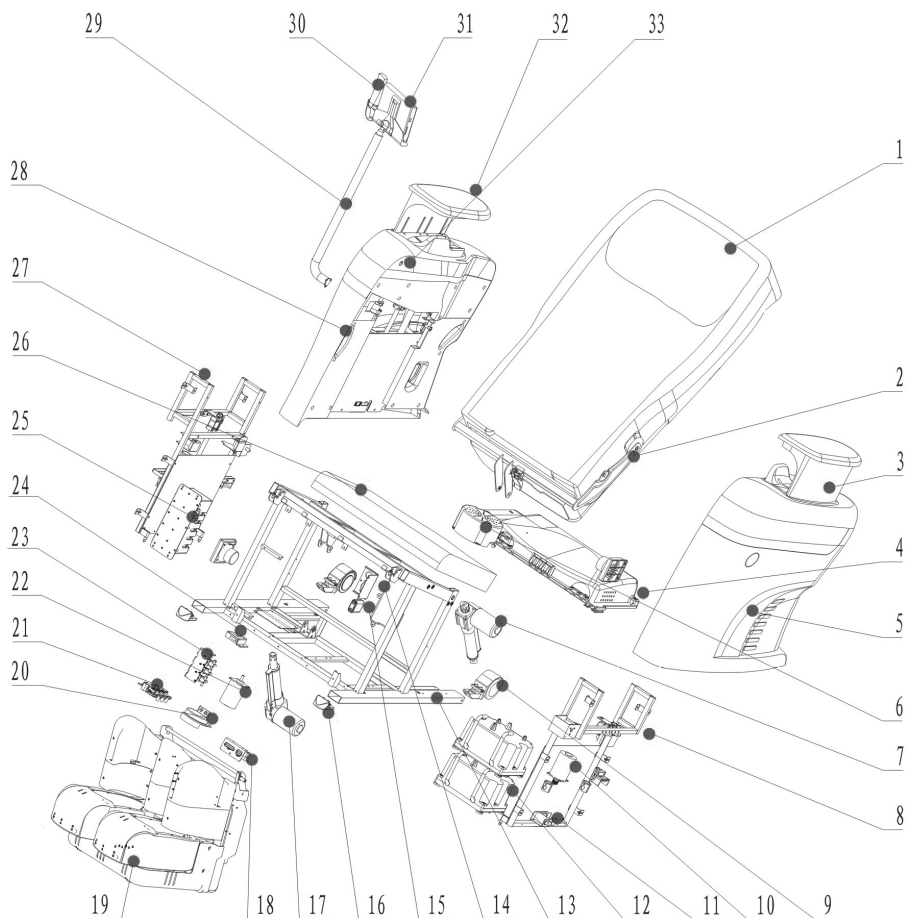

ПЕРЕЧЕНЬ МЕХАНИЧЕСКИХ ЭЛЕМЕНТОВ

№	Наименование	Кол-во	№	Наименование	Кол-во
1	Сборочный узел спинки	1	21	Узел электромагнитного клапана подставки для стоп	1
2	Складной каркас спинки	1	22	Гибкий электрический подъёмник опоры для ног	1
3	Скрытый сборочный узел левого подлокотника	1	23	Узел электромагнитного клапана подставки для ног	1
4	Коробка питания	1	24	Переключатель теста посадки	1
5	Сборочный узел левого подлокотника	1	25	Наружное соединение узла электромагнитного клапана	1
6	Круговой трансформатор	1	26	Узел сиденья	1
7	Электропривод спинки	1	27	Узел каркаса правого подлокотника	1
8	Узел каркаса левого подлокотника		28	Узел правого подлокотника	1
9	Передвижное колёсико	2	29	Штатив дистанционного управления	1
10	Двигатель подлокотника вверх/вниз	2	30	Дистанционное управление	1
11	Надувная трубка штепсельного соединителя	2	31	Сенсорный экран дистанционного управления (или пульт дистанционного управления)	1
12	Газовая коробка	2	32	Скрытый сборочный узел правого подлокотника	1
13	Сваренные части каркаса сиденья	1	33	Скрытый переключатель подлокотника	1
14	Встроенный переходник питания	1			
15	Быстрое и жёсткое соединение	1			
16	Передняя подушка для стоп	2			
17	Электропривод опоры для ног	1			
18	Переходник опоры для ног	1			
19	Узел опоры для ног	1			
20	Узел качелей подставки для стоп	1			

ВВОД В ЭКСПЛУАТАЦИЮ

ИНСТРУКЦИЯ ПО СБОРКЕ УСТРОЙСТВА

ШАГ 1: Распаковка

① **Основная упаковка:** Достаньте из коробки массажное кресло, подушки для спинки, головы, штатив пульта дистанционного управления, сенсорный экран пульта дистанционного управления, пульт дистанционного управления и кабель питания. Может потребоваться больше 2-х человек для извлечения кресла из коробки.

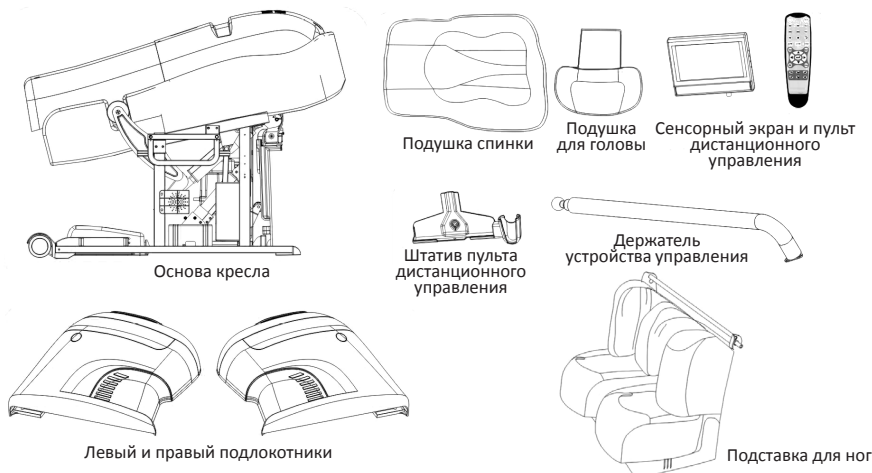

- ② **Коробка подлокотников:** распакуйте по очереди правый и левый подлокотники из коробки.
- ③ **Коробка подставки для ног:** выньте подставку для ног из коробки.

ШАГ 2. Сборка массажного кресла.

Откиньте спинку назад под углом 110°, пока не услышите щелчок, он укажет на то, что спинка должным образом соединена с креплениями под сиденьем и откинута правильно. Приклейте липучку ниже крыла передней крышки и сиденья.

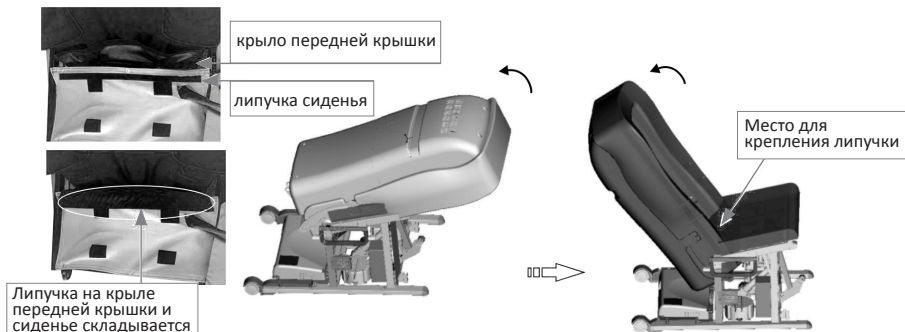

ВВОД В ЭКСПЛУАТАЦИЮ

ВВОД В ЭКСПЛУАТАЦИЮ

ШАГ 3. Ввод в эксплуатацию подставки для ног.

- ① Вставьте две воздушные трубки в разъем подставки для ног и две трубки в разъем спинки.
- ② Соедините распределительную коробку сиденья с соответствующим разъемом на спинке.
- ③ Подключите распределительную коробку соединительной панели спинки сиденья с двумя винтами размером ST3.9×9.5
- ④ Соедините провода заземления подставки для ног со спинкой винтом размером M4×10.

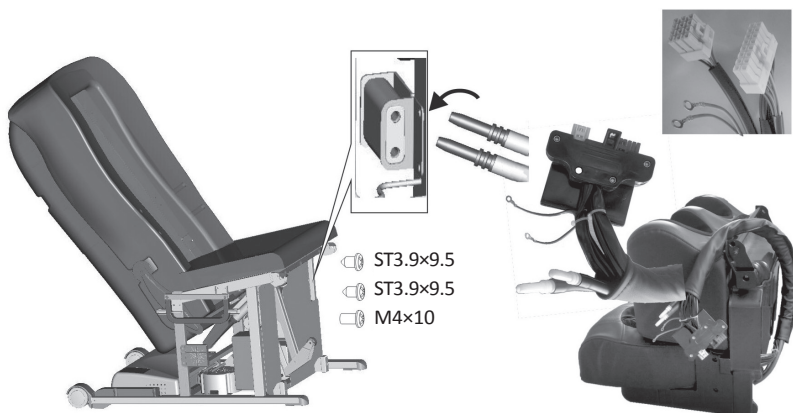

ШАГ 4. Ввод в эксплуатацию подставки для ног.

- ① Установите ось штифта вращения на обе подставки для ног, соедините со спинкой сиденья, скрепите винтом M5×16 на площадке диаметром 5 мм.
- ② Застегните кожаные чехлы и наденьте их на подставки для ног и спинку.

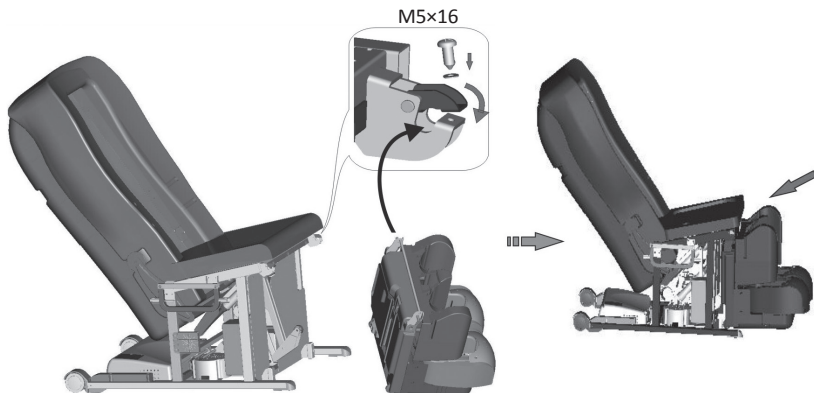

Иллюстрации установки

ШАГ 5. Установка подлокотника (1).

Соединение с разъемом левого подлокотника.

- ① Вставьте надувную трубку спинки в разъем левого подлокотника. (Внимание: черная трубка – передняя, серая – задняя, соединение трубки с разъемом в направлении снизу вверх).
- ② Вставьте спинку в соответствующий для нее разъем под подлокотником.

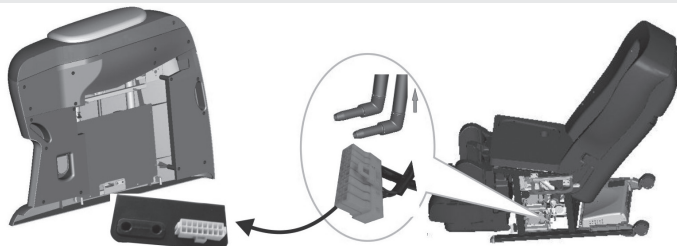

ШАГ 6. Ввод в эксплуатацию подлокотника (2).

- ① Установка ручек подлокотников.

Вставьте две ручки в отверстия, располагающиеся под подлокотником (с маркировкой «включение») ножных опор под спинкой сиденья.

- ② Совмещение оси зажима левого подлокотника.

Совместите ось зажима левого подлокотника и зажим опоры спинки сиденья на одной линии.

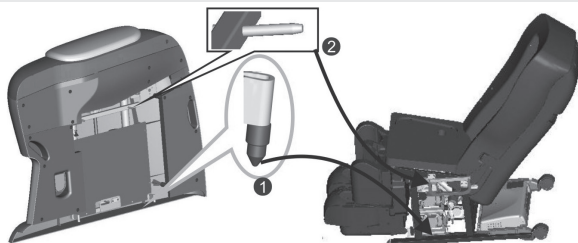

ШАГ 7. Ввод в эксплуатацию подлокотника (3).

Возьмите подлокотник и немного нажмите, пока не услышите слабый звук.

- Повторите шаги 5-7 для правого подлокотника.

Внимание (снятие подлокотника): в одной руке держите ключ вокруг правого подлокотника, другой рукой вынимайте подлокотник и раскручивайте зажим до тех пор, пока не будет виден разъем, после этого можете удалить подлокотник.



Иллюстрации ввода в эксплуатацию

ШАГ 8. Установка штатива и пульта управления.

- ① Зафиксируйте пульт дистанционного управления на правом подлокотнике тремя винтами M5x15 с шайбами диаметром 5 мм.
- ② Вставьте сенсорный экран пульта дистанционного управления в штатив и закрутите винтами.
- ③ Вставьте сенсорный экран пульта управления в базовую основу.
- ④ Используя поперечную отвертку, зафиксируйте пульт управления на базовой основе винтом M3x10.
- ⑤ Вставьте пульт управления в базовую основу.



ШАГ 9. Применение молнии и липучки.

Соединение подушек спины и головы со спинкой кресла.



соединение подушки спины со спинкой кресла молнией



соединение подушки головы со спинкой липучкой

спинка

подушка головы

подушка спины

ШАГ 10. Действия после установки.

- ① Подключите вилку пульта дистанционного управления в разъем коробки питания под спинкой (как на картинке):
 - Отверстие «а» – для вилки дистанционного управления.
 - Отверстие «b» – для вилки питания.
- ② Включите вилку в розетку.
- ③ Включите переключатель питания. Переключатель питания «0/1», нажмите 1, загорится индикатор.
- ④ Используйте пульт управления для выбора массажных функций и получите удовольствие от комфортного массажа.
 - Отверстие «с». Подключите USB к данному разъему.
 - Отверстие «d». Подключите разъем кардридера к разъему для SD и MMC карт.
 - Отверстие «е». -1 и -2 подключите наушники к одному из данных разъемов.

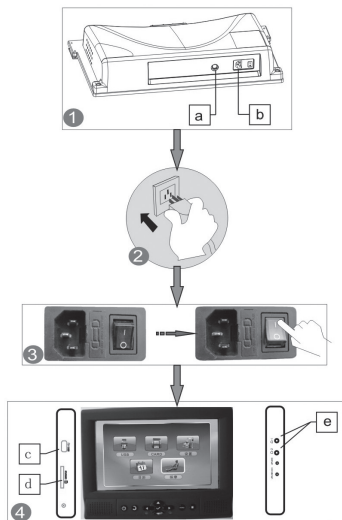

МАССАЖНЫЕ ОПЕРАЦИИ

ИЛЛЮСТРАЦИЯ ФУНКЦИИ И СПОСОБА ИСПОЛЬЗОВАНИЯ

Иллюстрация функций кресла

• Регулировка спинки вверх/вниз

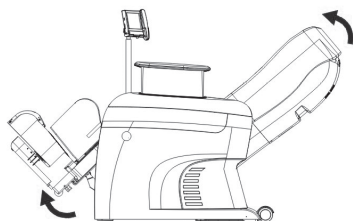

• Подставка для ног (выдвигается/задвигается)

(Длина вытяжения 21 см)

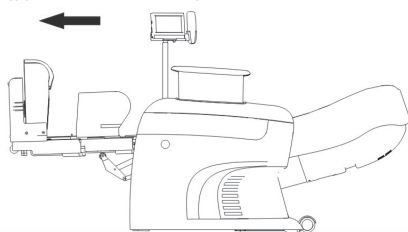

• Качение подножки

① Выберите соответствующее окно на странице настроек сенсорного экрана пульта дистанционного управления

Нажмите кнопку **Footplate**, для выбора функции раскачивания стоп, помогающего снять усталость в области лодыжек.

② Нажмите кнопку снова, чтобы остановить данную функцию.

(Угол раскачивания стоп составляет 17°)

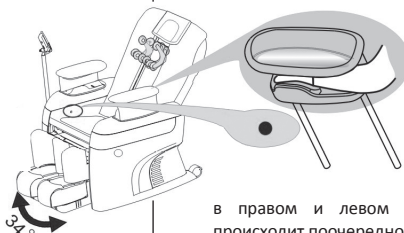

• Массаж рук

① Зажмите скрытую в подлокотнике кнопку и подлокотники начнут подниматься. (Нажмите кнопку еще раз и подлокотники опустятся).

② На странице настроек воздушного массажа нажмите кнопку **Arms**.

Поместите руки в подлокотники перед их надуванием, после чего начнется массаж. (Во время массажа в правом и левом подлокотниках надувание происходит поочередно.)

• Функция объемного 3D массажа

① Выберите на сенсорном экране управления страницу настроек массажа, нажмите кнопку **Strength** с помощью данной функции можно выбрать один из 5 видов и интенсивности массажа.



• Интерактивная функция

Подсоедините U-диск (содержащий видео или изображения), SD карту или MMC карту, действуйте в соответствии с соответствующим разделом руководства по эксплуатации пульта дистанционного управления и наслаждайтесь просмотром во время массажа.



Осторожно:

во избежании поломки устройства не используйте массажёр с включенной интерактивной функцией слишком интенсивно.

МАССАЖНЫЕ ОПЕРАЦИИ

ПУЛЬТ УПРАВЛЕНИЯ. ИСПОЛЬЗОВАНИЕ.

- Внешний вид экрана

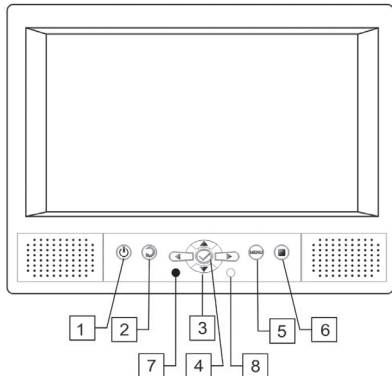

1		Кнопка вкл/выкл
2		Возврат к предыдущее меню
3		Кнопки управления
4		Кнопка подтверждения
5		Кнопка меню
6		Кнопка быстрой остановки
7		Индикатор питания
8		Окно приёма инфракрасного сигнала от пульта управления

- Первое окно, которое появляется после включения питания



Нажмите кнопку , после появится меню, в сопровождении голосового сообщения (если голосовая функция подключена): Наполните каждый день здоровьем и красотой.

- Окно главного меню



Далее система выведет на экран окно главного меню, которое вы видите на иллюстрации.

- ① Кнопка «Massage (массаж)» обеспечивает доступ к функциям массажа.
- ② Кнопка «Multimedia (мультимедиа)» обеспечивает доступ к прослушиванию музыки, просмотру фото и видео.
- ③ Кнопка «Settings (настройки)» обеспечивает доступ к настройке времени, даты, выбору английского или китайского языков.

* После входа в любое из предложенных трёх окон нажмите кнопку , в правом углу окна кнопка для возвращения к основному меню.

МЕТОДЫ УПРАВЛЕНИЯ. Сенсорный экран пульта управления

1. Массаж







• Настройки массажа



Настройки массажа: нажмите кнопку  в главном меню для входа в режим «Массаж».

Нажмите кнопку настроек  на сенсорном экране для установки времени работы. Доступны три варианта времени работы массажного кресла: 10 минут, 20 минут, 30 минут. Между тем экран будет отображать оставшееся время работы.

• Значение иконок массажного окна

1		Нажмите эту кнопку, спинка кресла начнёт подниматься, а подставка для ног опускаться; коснитесь кнопки ещё раз, спинка и подставка для ног перестанут опускаться/подниматься
2		Нажмите эту кнопку, спинка кресла начнёт опускаться, а подставка для ног подниматься; коснитесь кнопки ещё раз, спинка и подставка для ног перестанут опускаться/подниматься.
3		Нажмите эту кнопку, подставка для ног начнет подниматься; коснитесь кнопки ещё раз, подставка для ног перестанет подниматься.
4		Нажмите эту кнопку, подставка для ног начнет опускаться; коснитесь кнопки ещё раз, подставка для ног перестанет опускаться.
5		Нажмите эту кнопку, подставка для ног начнет выдвигаться; коснитесь кнопки ещё раз, подставка для ног перестанет выдвигаться.
6		Нажмите эту кнопку, подставка для ног начнет задвигаться; коснитесь кнопки ещё раз, подставка для ног остановится.

Напоминание:

нажмите любую из кнопок на левой картинке, появится жёлтая индикаторная рамка и соответствующая стрелка на иконке массажа, чтобы обозначить функцию. Если вы снова прикоснётесь к данной кнопке пока жёлтая рамка не погасла, вы услышите сообщение: Выполнить данное действие невозможно.

• Спинка вверх/вниз

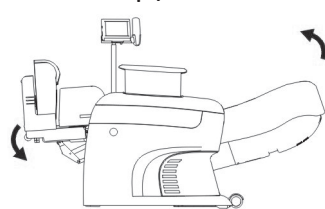

① Прикоснитесь к иконке , спинка кресла начнёт подниматься, а подставка для ног опускаться; коснитесь кнопки ещё раз, спинка и подставка для ног перестанут опускаться/подниматься.

② Нажмите , спинка кресла начнёт опускаться, а подставка для ног начнут подниматься; коснитесь кнопки ещё раз, спинка и подставка для ног перестанут опускаться/подниматься.

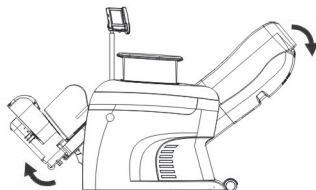

МАССАЖНЫЕ ОПЕРАЦИИ

Подставки для ног

• Подъём ног

1. Нажмите  подставка для ног начнет медленно подниматься.
2. Нажмите кнопку снова, подставка для ног прекратит подъём и остановится в данной позиции.



• Опускание ног

1. Нажмите  подставка для ног начнет медленно опускаться.
2. Нажмите кнопку снова, подставка для ног прекратит движение, и остановится в данной позиции

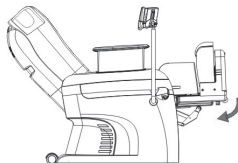

Подставки для ног выдвигается/задвигается

• Выдвижение подставки для ног

1. Нажмите  подставка для ног начнет медленно выдвигаться.
2. Нажмите кнопку снова, подставка для ног прекратит выдвижение и остановится в данной позиции

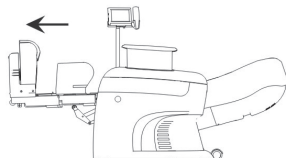

• Возвращение в исходное положение подставки для ног

1. Нажмите  подставка для ног начнет медленно задвигаться.
2. Нажмите кнопку снова, подставка для ног прекратит движение и остановится в данной позиции. (Подставка для ног может выдвигаться приблизительно на 210 мм.)

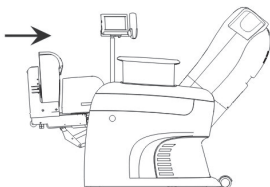

Автоматический массаж



Нажмите кнопку  на пульте, загорится индикатор с жёлтой рамкой, выберите любую из кнопок «fatigue recovery(снятие усталости), pain relieving(снятие боли), comfortable mood(комфорт)» и наслаждайтесь автоматическим массажем.

Автоматический массаж выполняет различные массажные функции, а так же воздушный массаж на разных скоростях и при разной ширине роликов.

МЕТОДЫ УПРАВЛЕНИЯ. Сенсорный экран пульта управления

Ручные настройки массажа

- Окно ручных настроек массажа



Нажмите кнопку **Manual** на пульте, кресло готово для ручных настроек массажа.

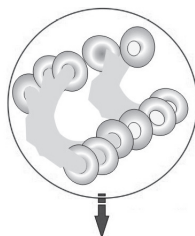

Механический массаж

- Краткое описание функций:

В окне механического массажа нажмите выберите один из предложенных режимов:



- надавливание,
- поколачивание,
- постукивание,
- разминание,
- разминание + поколачивание.

	• Имитирует движения большого пальца профессионального массажиста для эффективного точечного массажа по акупунктурным точкам, особенно подходит при болях в мышцах.
	• Имитирует ритмичное поколачивание, помогает снять напряжение мышц.
	• Имитирует постукивание ладони массажиста, помогающее расслабить напряжённые мышцы.
	• Сжатие и расслабление напряжённых мышц, при помощи разминающих массажных движений.
	• Комбинирование разминания и поколачивания идеально подходят для полноценного массажа.

Регулировка ширины массажных роликов, скорости, интенсивности

<p>Speed</p>	<ul style="list-style-type: none"> • Нажмите эту кнопку для регулировки скорости. • Доступны три скорости массажа: быстрая, средняя, медленная. • Индикатор скорости показывает различные режимы скорости
<p>Width</p>	<ul style="list-style-type: none"> • При режимах поколачивание и похлопывание нажмите эту кнопку для регулировки расстояния между роликами и для достижения идеального эффекта от массажа. • Доступны три положения ширины роликов: узкое, среднее, широкое. • Индикатор ширины показывает ширину положения роликов.
<p>Strength</p>	<ul style="list-style-type: none"> • В любом из пяти режимов можно регулировать силу надавливания массажных роликов. • Доступны пять уровней интенсивности массажа, нажмите VOICE в состоянии «ВКЛ», чтобы узнать какой уровень интенсивности используется в данный момент. • Индикатор отображает различные уровни интенсивности.

МАССАЖНЫЕ ОПЕРАЦИИ

МЕТОДЫ УПРАВЛЕНИЯ. Сенсорный экран пульта управления

Выбор зоны массажа



В окне настроек массажа нажмите **Position Backrest**, затем нажмите «overall(всё), shoulder(плечи), backrest(спина), waist(талия)». Кресло начнет эффективный массаж выбранной зоны.

При нажатии кнопки **FixedPoint** появится следующее окно:



Затем нажмите «up» (вверх) или «down» (вниз) для регулировки массажных роликов в выбранной зоне или нажмите «return» для возвращения в предыдущее окно.

Воздушный массаж

- Окно настроек воздушного массажа



Нажмите кнопку **Air Massage** для входа в окно настроек воздушного массажа, выберите один из режимов «Arms (руки), Waist (талия), Hips (бёдра), Shank (голеня) и Feet (ступни)» или выберите все пять зон и наслаждайтесь воздушным массажем во всех выбранных зонах.

Нажмите кнопку **Stop** на нижней линии окна для прекращения воздушного массажа этих зон.

Регулировка интенсивности воздушного массажа



- Нажмите эту кнопку для регулировки интенсивности массажа рук, ног, талии, бёдер и ступней.
- Три доступных уровня интенсивности воздушного массажа: сильный, средний, слабый
- Индикатор интенсивности  показывает уровни интенсивности воздушного массажа

МЕТОДЫ УПРАВЛЕНИЯ. Сенсорный экран пульта управления

Индивидуальные настройки

• окно ручных настроек



В данном окне нажмите кнопку **Personalized Massage** для входа в окно ручных массажных настроек, далее нажмите «overall (всё), shoulder (плечи), backrest (спина), waist (талия), extend (вытяжение всего тела), foot swing and stretch (качание и растягивание ног)» и массажёр произведёт эффективный массаж выбранной зоны.

overall	Нажмите эту кнопку для запуска/остановки полного автоматического массажа верхней части тела.
shoulder	Нажмите эту кнопку для запуска/остановки автоматического массажа шеи/плеч.
backrest	Нажмите эту кнопку для запуска/остановки автоматического массажа спины.
waist	Нажмите эту кнопку для запуска/остановки автоматического массажа талии.
extend	Нажмите эту кнопку для запуска/остановки массажа.
foot swing	Нажмите эту кнопку для запуска/остановки функции раскачивания голени и стоп.
stretch	Нажмите эту кнопку для запуска/остановки функции вытяжения ног.

Другие настройки

Stop	<ul style="list-style-type: none"> Нажмите эту кнопку для остановки всех массажных функций. Массажные ролики. Массажное кресло вернется в исходное положение.
Quick Stop	<ul style="list-style-type: none"> при нажатии этой кнопки, все массажные функции остановятся, но массажные ролики и массажное кресло не вернутся в исходное положение. эта функция предназначена для экстренных ситуаций для отмены «quick stop (быстрой остановки)», просто нажмите любую массажную функцию в массажном окне.
Menu	<ul style="list-style-type: none"> Нажмите эту кнопку для возврата в окно основного меню.

2. Мультимедиа



Нажмите кнопку **Multimedia** в окне основного меню для входа в окно мультимедиа.

Встроенный MP3 плеер может проигрывать музыку с USB диска, SD и MMC карт.

Совместим с файлами форматов:

.avi/ .vob/ .divx/ .mp4, слушать музыкой можно через встроенные спикеры или через наушники.



МАССАЖНЫЕ ОПЕРАЦИИ

МЕТОДЫ УПРАВЛЕНИЯ. Сенсорный экран пульта управления Изображения или видео

- Вставьте USB кабель, SD или MMC карту, появится следующее окно:

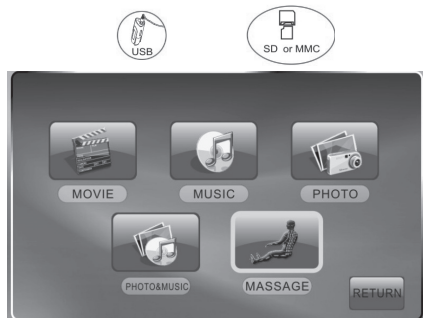

В этом окне нажмите «MOVIE (ВИДЕО), MUSIC (МУЗЫКА), PHOTO (ФОТО), ИЛИ PHOTO & MUSIC ФОТО И МУЗЫКА», для воспроизведения соответствующих мультимедийных файлов.

Нажмите , чтобы войти в окно массажа.

Нажмите кнопку , чтобы вернуться в окно основного меню.



Напоминание: внесите соответствующие файлы перед нажатием кнопок «MOVIE (КИНО), MUSIC (МУЗЫКА), PHOTO (ФОТО), ИЛИ PHOTO & MUSIC (ФОТО И МУЗЫКА)»

3. Настройки:

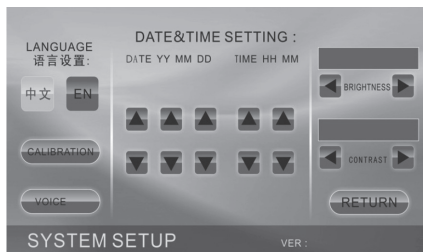
- окно настроек





Китайский/Английский языки:

В этом окне нажмите , чтобы установить китайский язык, нажмите , чтобы установить английский язык. Буквы в окнах будут китайские или английские.

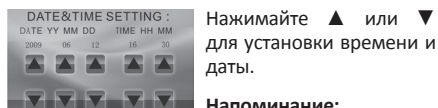
- Установка даты и времени



Нажимайте  или  для установки времени и даты.



Напоминание:

В окне основного меню Массаж, Мультимедиа или Установки, если вы не нажимаете какую-либо кнопку в течение 5 минут, массажная система выключается.



Нажмите кнопку  в окне основного меню для входа в меню настроек.

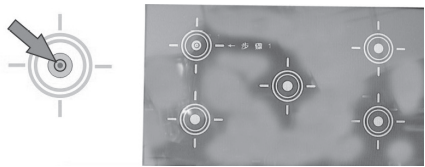

Настройки яркости и контрастности.

Нажмите кнопки  или  для настройки яркости и контрастности экрана.



Нажмите кнопку , появятся пять кругов на экране, с момента появления красной точки, дотрагивайтесь пальцем до красной точки от 1 до 5 кругов, пока экран не будет настроен, затем вы сможете вернуться в окно настроек.

Замечание: не царапайте экран.

- Нажмите кнопку вкл/выкл, красная точка показывает, что голосовая программа включена. Если этого не произошло, голосовая программа выключена. 
- Сохраните настройки и вернитесь  в окно основного меню.

МЕТОДЫ УПРАВЛЕНИЯ.

Использование пульта дистанционного управления



ПРИМЕЧАНИЕ

При использовании пульта дистанционного управления, старайтесь, чтобы ИК диод, расположенный на верхушке пульта был нацелен на сенсорный экран управления. При нажатии кнопки пульта, контроллер должен соответствовать иконке на сенсорном дисплее дистанционного управления.

ПОСЛЕ МАССАЖА

ПОСЛЕ МАССАЖА

Возвращение массажного кресла в исходное положение

1. Убедитесь, что в области спинки и подставки для ног кресла нет домашних животных или людей.

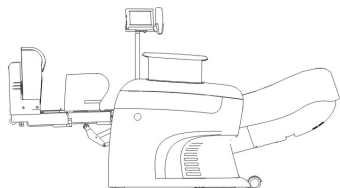

2. При помощи пульта управления приведите спинку и подставку для ног кресла в исходную позицию. Либо просто нажмите вкл/выкл для выключения энергопитания, спинка и подставка кресла вернутся в исходную позицию.



3. После того как массажное кресло вернулось в исходное положение, поместите пульт дистанционного управления в специальную подставку.



4. Выключите блок питания.

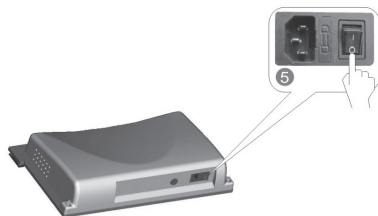

5. Извлеките вилку из розетки.

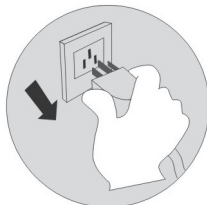

6. (При извлечении вилки, запомните положение рук, показанное на иллюстрации).

7. Произведите очистку кресла.



Осторожно!

Если вы хотите остановить массаж, нажмите кнопку вкл/выкл для прекращения всех массажных функций и подождите пока кресло вернется в исходное положение.

ЧИСТКА И ХРАНЕНИЕ

ЧИСТКА И ХРАНЕНИЕ. Хранение

Кожзаменитель

Обычная чистка

Производите очистку при помощи сухой и мягкой ткани (не используйте химические или коррозирующие вещества).

При загрязнении кожи

1. Добавьте в воду 3-5% моющее средство с нейтральным pH и, смочив кусок ткани данным раствором, очистите загрязнённую кожаную поверхность.
2. Затем выжмите кусок ткани для удаления моющего средства.
3. Вытрите поверхность куском сухой ткани.
4. Позвольте креслу высохнуть самостоятельно (не сушите мокрую кожу с помощью электроприборов).

Тканевое покрытие.

1. Отожмите ткань, смоченную раствором моющего средства с нейтральным pH и очистите тканевое покрытие кресла – бензин и спирт запрещены к применению
2. Немного протрите загрязнённые участки тканевого покрытия мягкой щёткой, смоченной в растворе моющего средства с нейтральным pH. Не нажимайте на щётку слишком сильно, так как это может повредить тканевое покрытие кресла.
3. Смочите кусок сухой ткани в чистой воде, отожмите её и произведите чистку кресла.
4. Позвольте креслу высохнуть самостоятельно

Пластиковые поверхности

1. Очистите кресло с помощью влажной ткани, смоченной в растворе моющего средства с нейтральным pH.
2. Смочите кусок сухой ткани в чистой воде, отожмите его, протрите кресло куском ткани.
3. Позвольте креслу высохнуть самостоятельно.

Чистка пульта управления и сенсорного экрана

1. Отожмите кусок ткани перед тем, как протереть пульт управления.
2. Позвольте пульта управления высохнуть самостоятельно. Бензин и спирт строго запрещены к использованию.



Советы

Спандекс, располагающийся внутри подставки для ног и стоп можно вынуть и постирать.

1. Раздвиньте подставку для ног до упора.
2. Чтобы найти головку молнии, обратитесь к представленным иллюстрациям.
3. Расстегните молнию и достаньте спандекс из правой и левой подставки ног и стоп.
4. Постирать спандекс и дайте ему высохнуть, прежде чем поместите его обратно в подставку для ног и ступней.



ОЧИСТКА

- Извлеките вилку из розетки перед очисткой кресла, не извлекайте вилку из розетки мокрыми руками.
- Несоблюдение данных инструкций может повлечь за собой поражение электрическим током или ожоги.

УСТРАНЕНИЕ НЕПОЛАДОК

Часто задаваемые вопросы и устранение неисправностей

Неисправность	Возможная причина неисправности	Меры по устранению неисправности
Массажное кресло не работает после включения питания	Проверьте, включен ли переключатель питания	Включите переключатель питания
	Не выбрана функция массажа	Выберите функцию массажа
	Проверьте, включена ли вилка в розетку	Убедитесь, что вилка включена в розетку
	Кабель или вилка повреждены	Замените кабель или вилку у производителя, в аккредитованном сервисном центре или у специалиста
	Предохранитель перегорел	Замените предохранитель на другой такого же размера
	Отказ внутренней электрической цепи	Свяжитесь с сервисным центром продавца
Во время работы, кресло издает гудящий звук	Звук воздушной подушки, мотора и механической частей	Это нормальный звук их работы, не следует обращать внимания
Различная высота правого и левого роликов	Массажные ролики работают со сдвигом	Это нормально, не следует обращать внимание
Звук внезапно стал значительно громче при работе	Проверьте, не является ли это следствием чересчур длительного времени работы	Выключите питание и дайте отдохнуть массажному креслу около 30 минут перед следующим его использованием
	Обычно это может быть стирание деталей из-за чересчур активной работы	Проверьте и отремонтируйте в аккредитованном сервисном центре
Процесс массажа внезапно прекратился	Если произошло внезапное отключение электропитания	Включите питание
	Установленное время закончилось	Выключите питание и дайте отдохнуть массажному креслу около 30 минут перед следующим его использованием
Ни спинка, ни подставка под ноги не складываются	Проверьте наличие каких-либо препятствий или перегрузок; из соображений безопасности массажное кресло может автоматически прекращать работу	Устраните препятствия; выключите питание и дайте отдохнуть массажному креслу около 30 минут перед следующим его использованием

Устранение неисправностей

Часто задаваемые вопросы и устранение неисправностей

Неисправность	Возможная причина неисправности	Меры по устранению неисправности
Кресло возвращается в основную позицию автоматически	Проблема с электрическим цилиндром или розеткой при недостаточно плотном соединении	Обратитесь в сервисный центр
Пульт управления сильно нагревается	Длительное время работы может привести к нагреву пульта управления	Если нагрев достаточно сильный, прекратите использование и свяжитесь с аккредитованным сервисным центром для проверки и ремонта
Кабель питания или вилка сильно нагреваются	Это может объясняться работой с перегрузкой	Выключите питание и подождите около 30 минут перед следующим его использованием
	Другие причины	Прекратите использование и свяжитесь с сервисным центром для проведения ремонта



Примечание: Если вышеупомянутые советы не помогли, выключите питание кресла, выньте вилку из розетки и свяжитесь с вашим продавцом или компанией по ремонту и обслуживанию.

Технические параметры

Наименование	Массажное кресло Venerdi Imperante	Мощность (ватт)	180
Тип	-	Масса/нетто (кг)	79 + 31 + 33
Входящее напряжение	AC 100 ~ 120 В, 220 ~ 240 В, 50/60 Гц	Размеры упаковки (см)	126x79x104 (основная коробка)
Класс безопасности	Класс I		104x79x53 (коробка подлокотников) 62x60x58 (коробка с подставкой для ног и ступней)

Безопасность при подъёме спинки кресла.

Поднимите спинку под углом 90°, возьмитесь за щиток передней панели, находящейся внизу спинки сиденья, приклейте липучки на сиденье. Поместите систему кабелей и воздушную трубку в квадратную трубку, располагающуюся под сиденьем. Отведите спинку примерно до угла в 110° до характерного щелчка, который означает, что спинка хорошо соединена с зажимом, располагающимся под сиденьем, и стоит правильно, приклейте липучки к щитку, располагающемуся между передней крышкой и сиденьем.

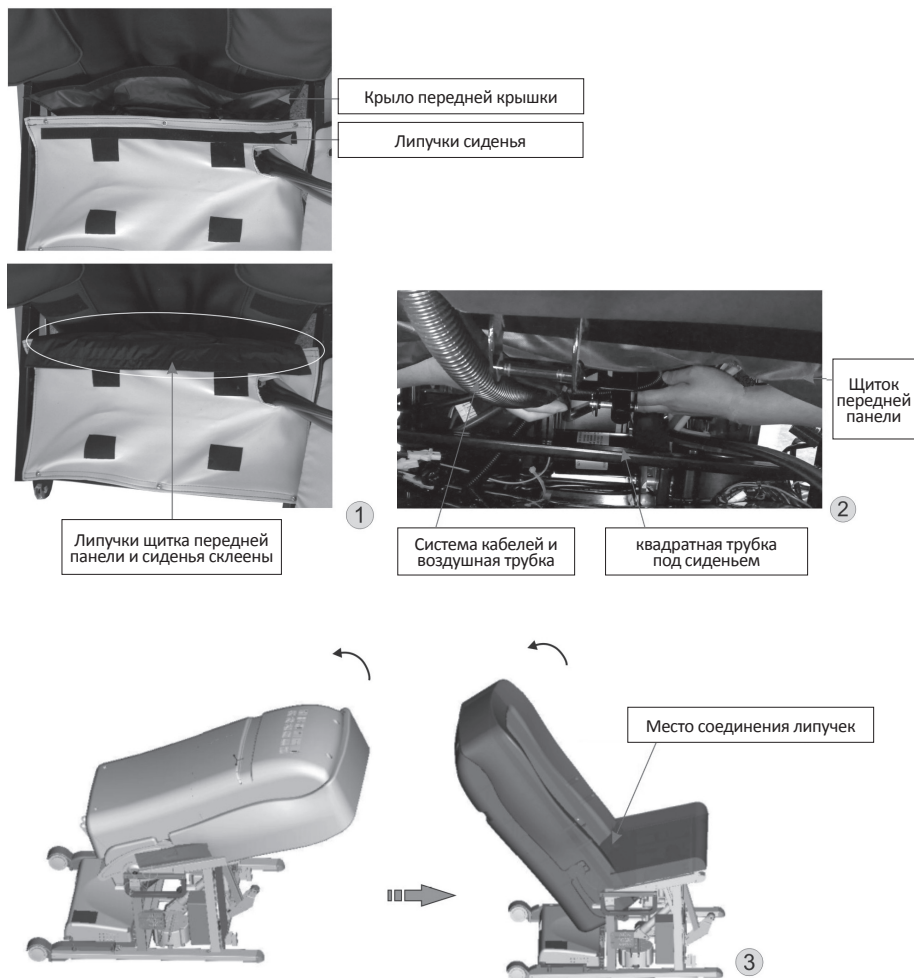

TAKASIMA

ООО «Медберри»

198095, Санкт-Петербург,
ул. Розенштейна, 21, лит. А, оф. 508

Телефон: +7 (812) 385-57-66

125362, Москва, ул. Водников, 2, стр.4

Телефон: +7 (495) 215-14-90

E-mail: office-medberry@medberry.ru

Бесплатный звонок для абонентов РФ:

Телефон: 8 (800) 555-3-800



www.takasima.ru